



# Sand Tredreieutstyr AS

## SNURREBASS INSTRUKSJON

### NØDVENDIG UTSTYR

- 7-mm, mandrel
- 2 stk bushing RZ-PK44#-BU
- 10-mm bor
- 10-mm penneavretter, med bor
- To-komponent epoksyylim.

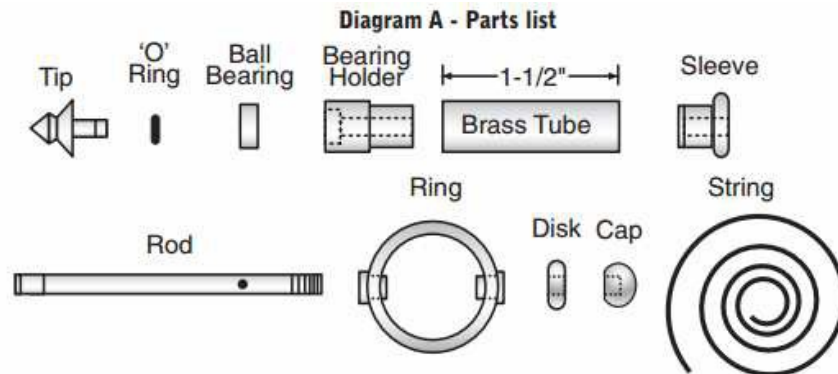

### Klargjøring emne

- Kutt emne på 40mm i høyde (se tube), skal være minimum 65mm i firkant
- Merk senter og bor et 10mm hull igjennom, sag av hjørner da det blir lettere å dreie.

ta lim på tube og før den inn med vridende bevegelser, når lim har tørket bruker man penneavretter for å rette emnet ned mot tube, vær forsiktig så ikke tube blir ødelagt.

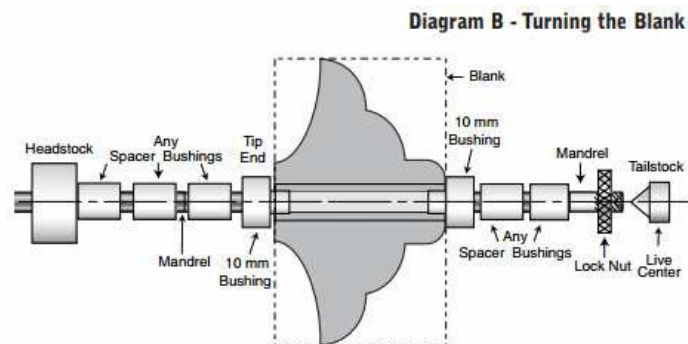

**IMPORTANT** – The mass of your turned top must be distributed as much as possible to the outer rim! Profiles should be configured to look like a "flying saucer". Tops with diameters of 2-1/2" and up will tend to perform best. Some appropriate profiles are shown in Diagram D. Heavier, denser woods can have a smaller diameter (2-1/4") than lighter woods (2-1/2"+).

### Dreiling av emne

- Velg ønsket profil i henhold til Diagram D.
- Følg Diagram B om hvordan emne og bushing blir montert på mandrell.
- Ikke skru lock nut for hardt til da dette kan skade emne.

**ADVARSEL, DEN NEDERSTE DELEN PÅ SNURREBASS KAN VÆRE LITT SKARP, AVRUND DEN MED SLIPEPAPIR ELLER FIL. DA SLIPPER ET BARN Å SKJÆRE SEG PÅ DEN.**

- Drei til ønsket profil er oppnådd, drei helt ned til bushing for best resultat og la diameter være på minst 55mm
- Slip til ønsket finish og bruk voks etter eget ønske..

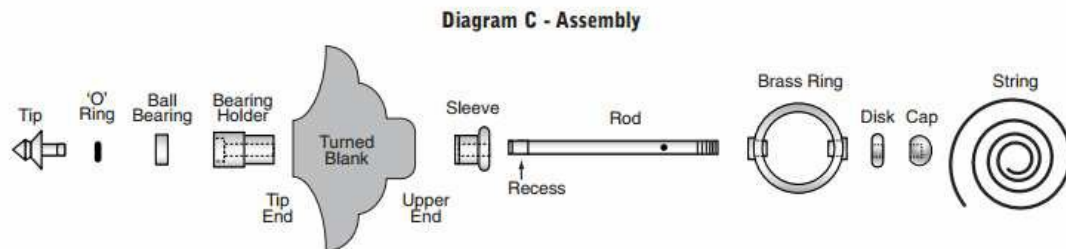

### Sette sammen snurrebass

- Legg opp delene I henhold til Diagram C.
- Press ball bearing inn I bearing holder.
- Press bearing holder, smal ende først inn I tip end og press så den ligger jamt med.
- Press sleeve, smal ende inn first på motsatt side av emne..
- Plasser stangen med gjenget ende mot øvre del av toppen. Sett stangen gjennom hylsen og inn i lagerholderen nederst (som vist). Trykk inn i lagerholderen. (Pass på at innsparingen er i holderen før du trykker på
- Skyv messingringen over stangen. Strenghullet på stangen vil være i midten av ringen.
- tre disk over rod to til plastikkbøssing.
- press cap forsiktig på enden.
- Slipp den lille 'O' ringen på skaftet til tip.
- Press tip forsiktig inn I bearing holder til du hører et klikk.. sjekk at den går rundt uten motstand.
- Lag en liten knute på strengen. Tre den inn I hullet på stangen(rod). Lag en knute på motsatt ende av strengen så den ikke detter ut.

NÅ ER SNURREBASSEN KLAR FOR ACTION.

**Diagram D - Suggested Spinning Top Profiles**  
2-1/2" Diameter X 1-1/2" High

