



# Sand Tredreieutstyr A/S

Bassengveien 11, 1812 Askim. Tlf:+4790247720. e-post: [post@tredreieutstyr.no](mailto:post@tredreieutstyr.no) Org.nr 920247695

## **Salt & Pepper Bøsser instruksjon**

### **Kit består av:**

- keramiske komponenter
- justerbar stang
- Finnes i forskjellige høyder: 8", eller 12"

### **nødvendig utstyr**

- 1-1/2" Forstner Bor
- 1-1/16" Forstner Bor
- 9" Forstner Bor forlenger
- Chuck
- 7mm Drill Bor (RZ-DB007)
- slipepapir, polish etter eget ønske

### **Emne (se Diagram B)**

- Base emne: 64mm Min. firkant x 112mm, 190mm, eller 266mm (avhengig av hvilken størrelse man velger) må kuttes nøyaktig i 90°
- Hovedemne: 64mm Min. firkant x 53mm lang

**vi referer til den engelske talen og tommer i henhold til diagrammer.  
Det blir da enklere å forstå fremgangsmåten.**

Diagram A - Parts

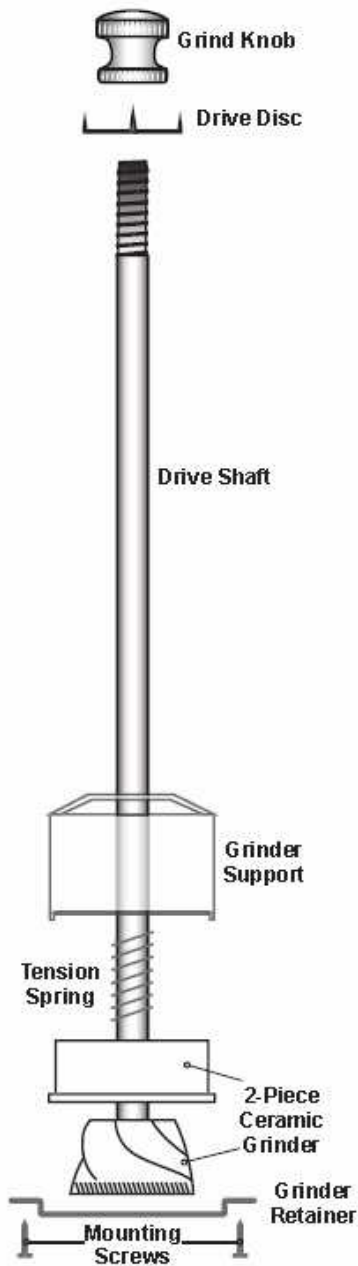
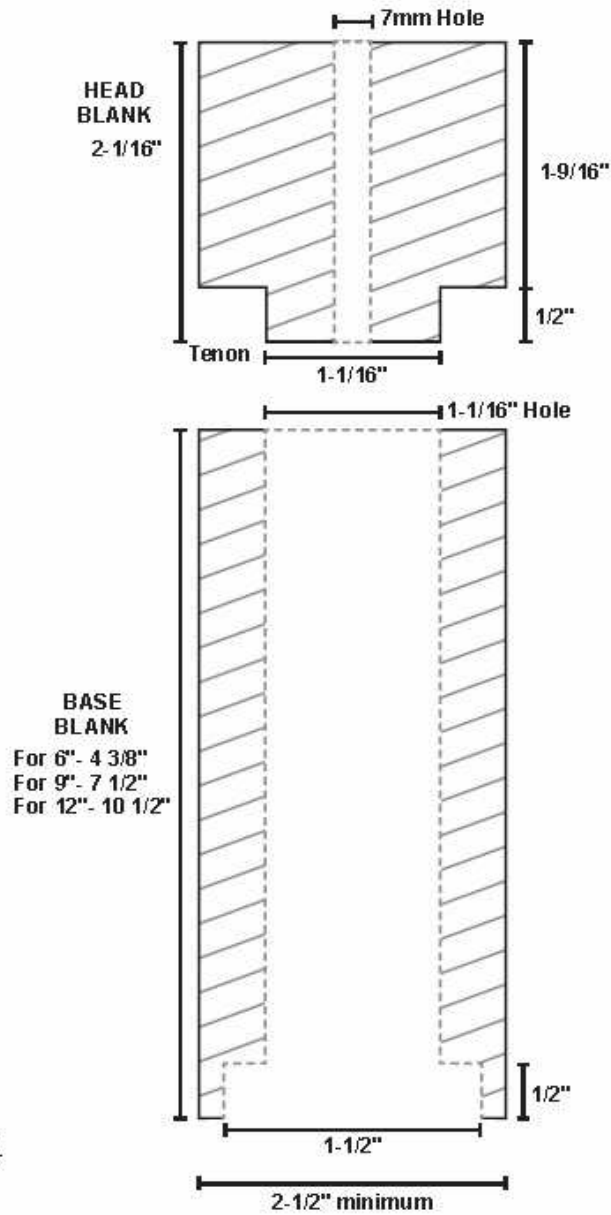

Diagram B  
Blank Dimensions



**klargjøre hovedemne:**

1. Mark er senter i begge ender.
2. plasser emne i chuck og drei i henhold til øverst på diagram b vær grundig med innstikk 1-1/16.
3. bor et 7mm hull gjennom hele emnet

**klargjøre Base emne:**

1. Marker senter på begge sider av emne. bor et 1-1/2" diameter hull 1/2" dyp. dette blir bunnen av bøsken.

2. med et 1-1/16" bor, borr gjennom hele emnet der hvor senter er.  
Det lønner seg å borre fra begge sider.

### **dreining av bøssen**

plasser begge emner i hverandre i henhold til diagram b..

sett opp i henhold til Diagram C dreie begge samtidig. Dersom man ikke har jam chuck så lag en foring som er kon og som passer i hullet. dra senter på bakdokk inn i hullet på emne og lås anlegget. vær da forsiktig når man dreier..

advarsel.:

emner på passe nøyaktig i hverandre, det kan ellers føre til store vibrasjoner når man dreier.

drei emner i henhold til eget ønske og slip til de er fornøyd.

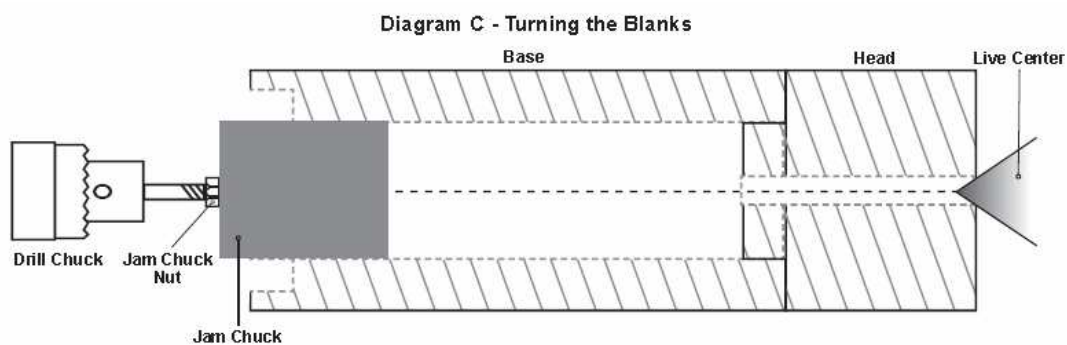

### **sette sammen deler.**

(legg ut deler i hehold til Diagram D)

1. monter drive disc på head.
2. sett inn grinder support i bunn av base.
3. plasser drive shaft med grinder hus og grinder opp gjennom basen
4. sikre grinder retainer med 2 skruer

5. løsne grinder knob for lettere bevægelser

Diagram D - Assembly

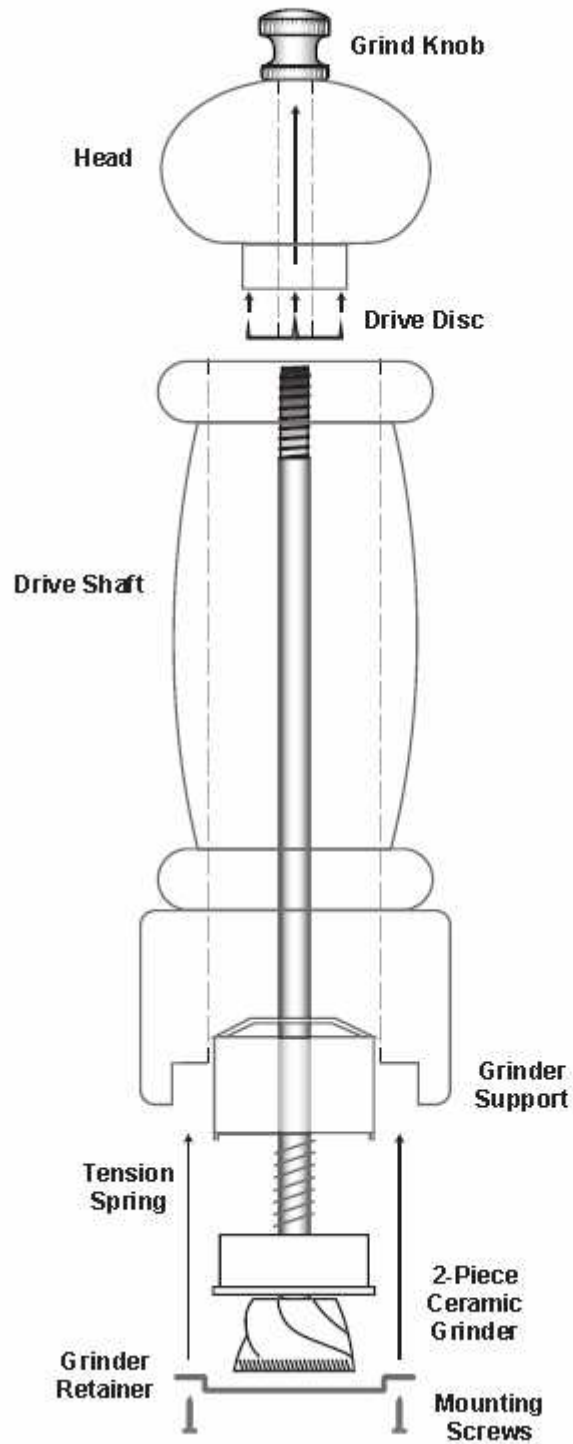

GRATULERER, DE HAR NÅ EN FUNGERENDE SALT ELLER PEPPERBØSSE