

## JORDINGSKIT FOR SPONAVSUG.

Bor små hull og før jordingstråd inn i alle rør som er tilkoblet sponavsug.  
Følg tegning A. Pass på så alle tilkoblinger blir nøyaktig.

Tegning B.

Jordingstråd skal deretter kobles til metallet på enten maskin eller sponavsug.

Dette er en nødvendighet da plastrør skaper statisk elektrisitet og en gnist kan antenne støv med fare for eksplosjon.

Jordingstråd vil tiltrekke seg den statiske elektrisiteten og føre den til jord på maskin/sponavsug.

På de fleste fleksible slanger så er det også en ståltråd som går rundt hele røret, denne kan man også benytte i tillegg for å få en god utjevning til jording.

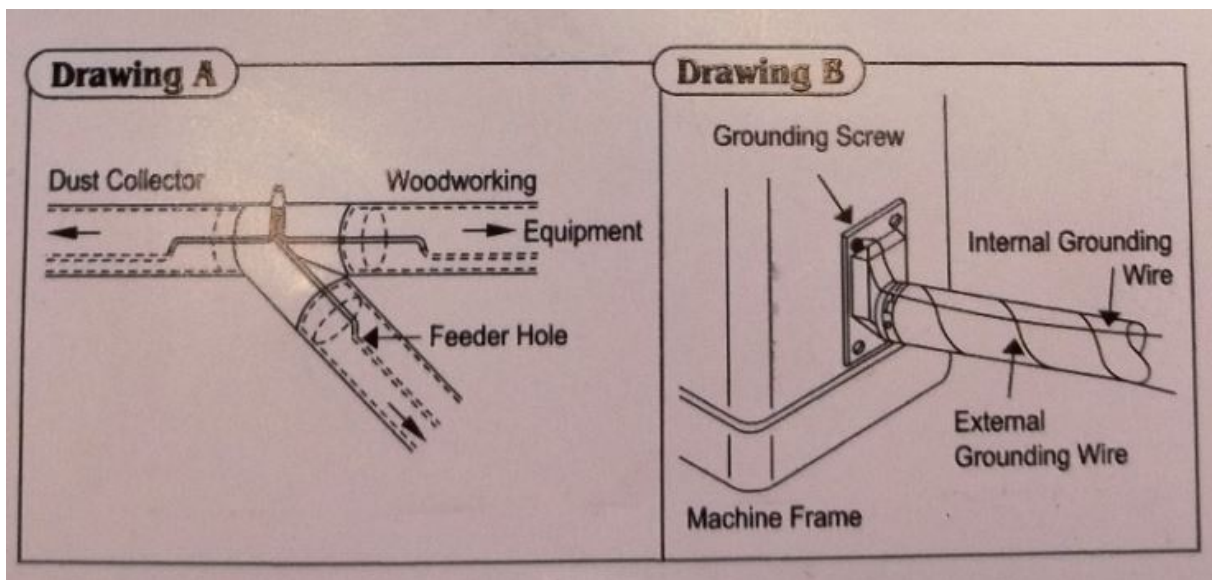

# Sand Tredreieutstyr A/S

Bassengveien 11, 1812 Askim. Tlf: +4790247720. e-post: [post@tredreieutstyr.no](mailto:post@tredreieutstyr.no) Org.nr 920247695